

# Linea

## Der Bestseller



**Linea**  
The bestseller



**Linea**  
Le bestseller



Seating Systems  
**SCHNIERLE**



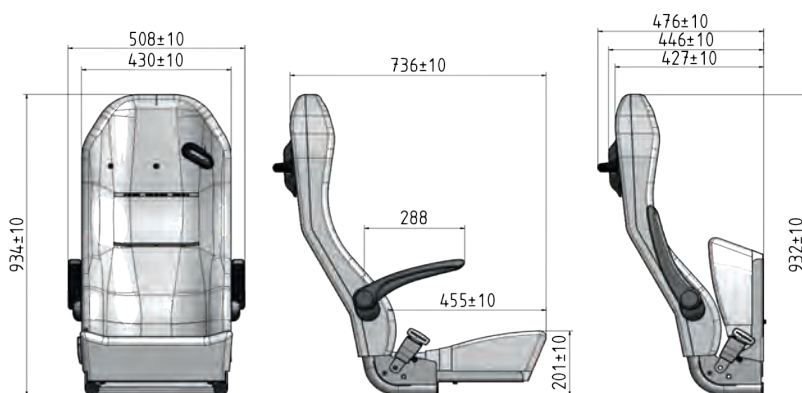
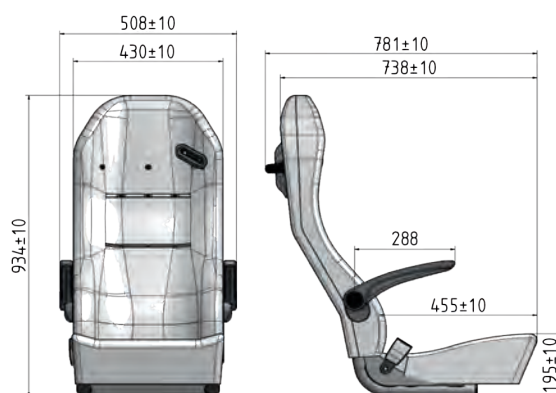

#### Beschreibung

- Hochfest
- Integrierte Kopfstütze
- Vollständig geschützter 3-Punkt Gurt
- TÜV geprüft für die Fahrzeugklassen: M1/M2/M3/N1/N2/N3

#### Optionen

- Sicherheitsgurtwarnsystem DoubleCheck
- Griff
- ISOFIX mit Top-Tether (ISOFIX ist nicht beim Linea Klappsitz erhältlich)
- Armlehnen Hostess
- 4-Punkt Gurt
- 2 x 3-Punkt Gurt (aktivierbare Stabilisierungsfunktion)
- Hochklappbares Sitzkissen
- Sitzkissen kurz
- Sitzkissen niedrig
- Lordosenstütze
- Sonderstoffe gegen Aufpreis

#### Anwendungsbereich

- Fahrgastraum in Kleinbussen und Transportern
- Krankentransportwagen
- Transportwagen für mobilitätseingeschränkte Personen
- Militärfahrzeuge
- Polizei- und Einsatzfahrzeuge

TÜV-geprüfte Einbauvarianten



#### Description

- High-rigid
- Integrated headrest
- Fully protected 3-point seat belt
- TÜV-tested for vehicle classes: M1/M2/M3/N1/N2/N3

#### Options

- Safety belt warning system DoubleCheck
- Handle
- ISOFIX with Top-Tether (ISOFIX is not available for the Linea folding seat)
- Armrests Hostess
- 4-point seat belt
- 2 x 3-point belt (activatable stabilisation function)
- Fold-up seat cushion
- Seat cushion short
- Seat cushion low
- Lordosis support
- Special fabrics at extra charge

#### Area of use

- Passenger seating in minibuses and vans
- Ambulances
- Transport vehicles for persons with reduced mobility
- Military vehicles
- Police and emergency vehicles

TÜV-tested installation variants



#### Description

- Dossier fixe
- Appui-tête intégré
- Ceinture 3 points entièrement protégée
- Homologué TÜV pour les catégories de véhicules: M1/M2/M3/N1/N2/N3

#### Options

- Système témoin de ceinture de sécurité DoubleCheck
- Poignée
- ISOFIX avec Top-Tether (ISOFIX incompatible avec le Linea avec siège rabattable)
- Accoudoirs Hostess
- Ceinture 4 points
- 2 x ceintures 3 points (fonction stabilisatrice activable)
- Siège rabattable
- Coussin d'assise court
- Coussin d'assise bas
- Soutien lombaire
- Revêtement personnalisé contre supplément

#### Types d'utilisation

- Compartiments passagers minibus et utilitaires
- Ambulances
- Véhicules de transport de personnes à mobilité réduite
- Véhicules militaires
- Véhicules de police et d'intervention

Aménagements testés au TÜV