

Sicom2

Der sichere und
komfortable Sitz



Sicom2

The safe and
comfortable seat



Sicom2

Le siège sûr et
confortable



Seating Systems
SCHNIERLE



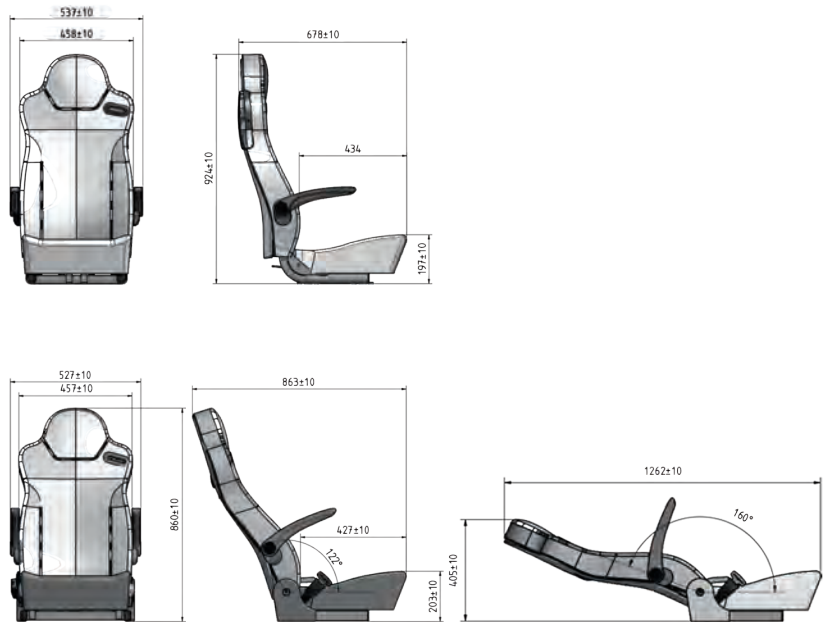

Beschreibung

- Hochfest oder Rückenlehne verstellbar
- Vollständig geschützter 3-Punkt Gurt
- Integrierte Kopfstütze
- TÜV geprüft für die Fahrzeugklassen: M1/M2/M3/N1/N2/N3

Optionen

- Sicherheitsgurtwarnsystem DoubleCheck
- ISOFIX mit Top-Tether
- Diverses Zubehör: Griff, Gepäcknetz, Klapptisch
- 4-Punkt Gurt
- Dreheinheit mit Gleitschienen
- Unterschenkelauflage (bei drehbaren Sitzen und Fußhöhe < 300 mm nicht möglich)
- Armlehne Hostess
- Sitzkissen kurz
- Sitzkissen niedrig
- Lordosenstütze
- Sonderstoffe gegen Aufpreis

Anwendungsbereich

- Fahrgastraum in Kleinbussen und Transportern
- Rettungswagen
- Krankentransportwagen
- Transportwagen für mobilitätseingeschränkte Personen
- Militärfahrzeuge
- Polizei- und Einsatzfahrzeuge

TÜV-geprüfte Einbauvarianten



Description

- High-rigid or adjustable backrest
- Fully protected 3-point seat belt
- Integrated headrest
- TÜV-tested for vehicle classes: M1/M2/M3/N1/N2/N3

Options

- Safety belt warning system DoubleCheck
- ISOFIX with Top-Tether
- Various accessories: handle, luggage rack, folding table
- 4-point seat belt
- Turning device with slide rails
- Lower leg support (not possible with turning seats and leg height < 300 mm)
- Armrest Hostess
- Seat cushion short
- Seat cushion low
- Lordosis support
- Special fabrics at extra charge

Area of use

- Passenger seating in minibuses and vans
- Emergency vehicles
- Ambulances
- Transport vehicles for persons with reduced mobility
- Military vehicles
- Police and emergency vehicles

TÜV-tested installation variants



Description

- Dossier fixe ou inclinable
- Ceinture 3 points entièrement protégée
- Appui-tête intégré
- Homologué TÜV pour les catégories de véhicules: M1/M2/M3/N1/N2/N3

Options

- Système témoin de ceinture de sécurité DoubleCheck
- ISOFIX avec Top-Tether
- Accessoires divers: poignée, filet de rangement, tablette rabattable
- Ceinture 4 points
- Palier pivotant et coulissant
- Repose-jambes (incompatible avec siège pivotant et hauteur de pied < 300 mm)
- Accoudoirs Hostess
- Coussin d'assise court
- Coussin d'assise bas
- Soutien lombaire
- Revêtement personnalisé contre supplément

Types d'utilisation

- Compartiments passagers minibus et utilitaires
- Ambulances
- Transport de malades
- Véhicules de transport de personnes à mobilité réduite
- Véhicules militaires
- Véhicules de police et d'intervention

Aménagements testés au TÜV