

Flexus2

Der robuste Sitz mit separater Kopfstütze



Flexus2

The robust seat with separate headrest



Flexus2

Le siège robuste avec appui-tête réglable



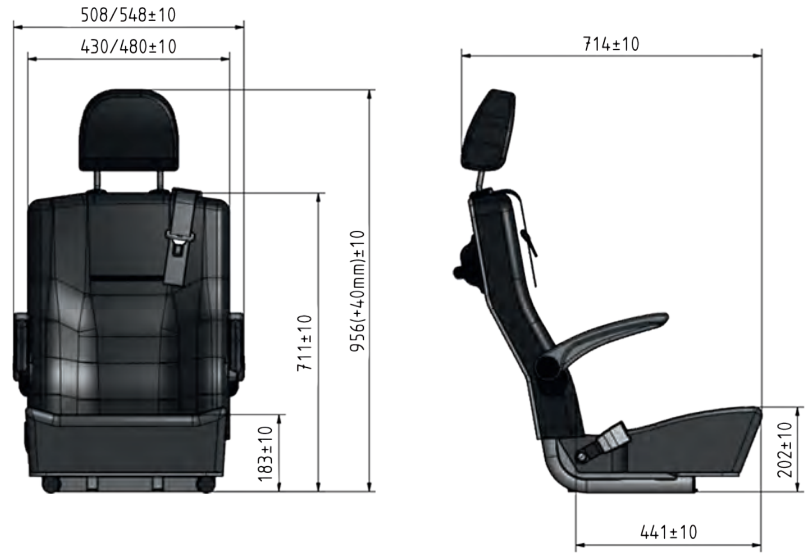

Beschreibung

- Hochfest
- Vollständig geschützter 3-Punkt Gurt
- Höhen- und neigungsverstellbare Kopfstütze
- TÜV geprüft für die Fahrzeugklassen: M1/M2/M3/N1/N2/N3

Optionen

- Sicherheitsgurtwarnsystem DoubleCheck
- ISOFIX mit Top-Tether
- Armlehne Hostess
- Griff
- Externe Dreheinheit mit oder ohne Gleitschienen
- Sitzkissen kurz
- Sitzkissen niedrig
- Lordosenstütze
- Sonderstoffe gegen Aufpreis

Anwendungsbereich

- Fahrgastraum in Kleinbussen und Transportern
- Krankentransportwagen
- Transportwagen für mobilitätseingeschränkte Personen
- Militärfahrzeuge
- Polizei- und Einsatzfahrzeuge

TÜV-geprüfte Einbauvarianten



Flexus2 Camp mit flachem Sitzpolster 430 mm

Flexus2 Camp with flat seat cushion 430 mm

Flexus2 Camp avec assise plate 430 mm



Flexus2 480 mm

Flexus2 480 mm

Flexus2 480 mm



Flexus2 Contour 430 mm

Flexus2 Contour 430 mm

Flexus2 Contour 430 mm



Description

- High-rigid
- Fully protected 3-point seat belt
- Height- and tilt-adjustable headrest
- TÜV-tested for vehicle classes: M1/M2/M3/N1/N2/N3

Options

- Safety belt warning system DoubleCheck
- ISOFIX with Top-Tether
- Armrest Hostess
- Handle
- External turning device with or without slide rails
- Seat cushion short
- Seat cushion low
- Lordosis support
- Special fabrics at extra charge

Area of use

- Passenger seating in minibuses and vans
- Ambulances
- Transport vehicles for persons with reduced mobility
- Military vehicles
- Police and emergency vehicles

TÜV-tested installation variants



Description

- Dossier fixe
- Ceinture 3 points entièrement protégée
- Appui-tête inclinable et réglable en hauteur
- Homologué TÜV pour les catégories de véhicules: M1/M2/M3/N1/N2/N3

Options

- Système témoin de ceinture de sécurité DoubleCheck
- ISOFIX avec Top-Tether
- Accoudoirs Hostess
- Poignée
- Palier pivotant et/ou coulissant
- Coussin d'assise court
- Coussin d'assise bas
- Soutien lombaire
- Revêtement personnalisé contre supplément

Types d'utilisation

- Compartiments passagers minibus et utilitaires
- Ambulances
- Véhicules de transport de personnes à mobilité réduite
- Véhicules militaires
- Véhicules de police et d'intervention

Aménagements testés au TÜV